

## A: Sicherheitshinweise



### Wichtige Sicherheitshinweise für die Montage und Nutzung von Glasbeschlägen.

(Zusätzlich zu Montage- und Bedienungsanleitung zu beachten, um Schäden an Produkt sowie Personen- und Sachschäden zu vermeiden.)

**Wichtig: Alle Nutzer sind über die sie betreffenden Punkte der nachfolgenden Hinweise sowie die Hinweise aus Montage- bzw. Bedienungsanleitung zu informieren!**

### Allgemein

- Pendelflügel dürfen nicht zu hart zugeworfen werden. Wenn eine Überdrehung zu befürchten ist, ist diese durch einen Türstopper zu verhindern.

### Montage:

- Die Abmessungen sowie das Gewicht der Türe dürfen nicht überschritten werden
- Befestigungsmaterial ist auf Kompatibilität mit den vorhandenen Untergründen zu prüfen und muss selbst besorgt werden.
- Vor der Montage müssen die Klemmflächen mit fettlösenden Haushaltsmitteln von Fetten befreit werden.
- Es besteht die Gefahr von Quetschungen beim Heben der Tür. Entsprechend ist erforderliche Schutzkleidung zu tragen.

## B: Montage, Pflege und Wartung

### Montage

- Maximal zulässiges Gewicht der Türe beträgt 50kg
- Vor der Montage Glasflächen im Bereich der Klemmflächen mit handelsüblichem Glasreiniger reinigen und von Fett befreien. (Keine Verdünnung verwenden)
- Gläser mit Ausmuschelungen und/oder Kantenverletzungen dürfen nicht verbaut werden.
- Beim Ausrichten der Glaselemente müssen die für den jeweiligen Beschlag vorgegebenen Spaltmaße beachtet werden. Die Spaltmaße müssen so eingestellt werden, dass ein Kontakt des Glases mit harten Werkstoffen (z.B. Glas, Metall, Beton) verhindert wird.
- Es ist ein zwangsfreier Einbau (ohne lokale Spannungsüberschreitung durch zu fest angezogene Schrauben) sicherzustellen.

### Wartung

- Der Sitz und die Gängigkeit der Beschläge sowie die Justierung der Tür müssen regelmäßig kontrolliert werden. Insbesondere im Falle von hochfrequentierten Anlagen sollte die Prüfung von einem Fach- oder Installationsbetrieb erfolgen.
- Beschädigte Glaselemente (Abplatzungen und/ oder Ausmuschelungen) müssen unverzüglich ausgetauscht werden!
- Die Reinigung der Oberflächen darf nur mit geeigneten Reinigern und Pflegemitteln erfolgen.

### Pflege allgemein

Die Oberflächen der Beschläge sind nicht wartungsfrei und sollten gemäß ihrer Ausführung gereinigt werden.

- Für metallische Oberflächen (Eloxaltöne, Edelstahl) bitte nur geeignete Reiniger ohne Scheuermittelanteil verwenden.
- Für lackierte Oberflächen bitte nur entsprechende lösemittelfreie Reiniger verwenden.

## A: Safety-related Information



### Important safety instructions for the assembly and use of glass fittings.

(To be observed in addition to the installation and operating instructions in order to avoid damage to the product as well as personal injury and property damage)

**Important: All users must be informed about the points concerning them in the following notes as well as the notes from the assembly and operating instructions!**

### General Information

- Do not shut swing doors with excessive force. Install door stop to prevent door from opening too far.

### Mounting

- The dimensions and weight of the door must not be exceeded.
- Fastening material must be checked for compatibility with the existing substrates and must be procured by the customer.
- Before mounting, the clamping surfaces must be cleaned of grease using grease-dissolving household agents.
- There is a risk of crushing when lifting the door. The necessary protective clothing must be worn accordingly.

## B: Assembly, care instructions, service and maintenance

### Mounting

- Maximum permissible weight of the door is 50kg
- Before mounting, clean glass surfaces in the area of the clamping surfaces with commercially available glass cleaner and remove grease. (Do not use thinner)
- Glass with scallops and/or edge damage must not be installed.
- When aligning the glass elements, the gap dimensions specified for the respective fitting must be observed. The gap dimensions must be set in such a way that contact of the glass with hard materials (e.g. glass, metal, concrete) is prevented.
- A constraint-free installation (without local excess stress due to overtightened screws) must be ensured.

### Maintenance

- Check fittings at regular intervals for proper positioning and smooth running and door for correct adjustment. Especially highly-frequented door systems require inspection by properly qualified staff (specialized companies or installation firms).
- Immediately replace damaged glass elements (no glass flaking and/or conchoidal fractures!)
- Only use suitable cleaning and care products to clean the surfaces.

### General care instructions

The surface finishes of the fittings are not maintenance-free and should be cleaned according to their material and texture.

- For metallic surfaces (anodized finishes, stainless steel) please only use appropriate cleaning agents without abrasive additives.
- For varnished surfaces please only use appropriate solvent-free cleaning agents.

## Montagezubehör / Mounting accessories

(nicht enthalten / not included)

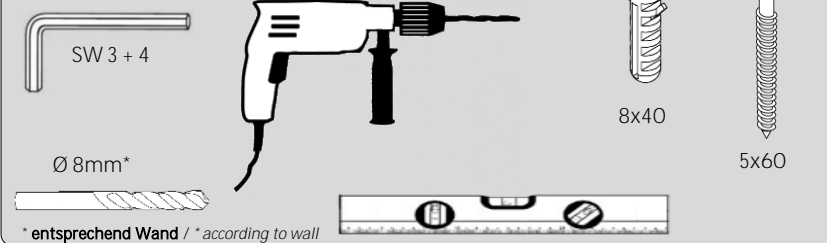

## Lieferumfang / scope of delivery

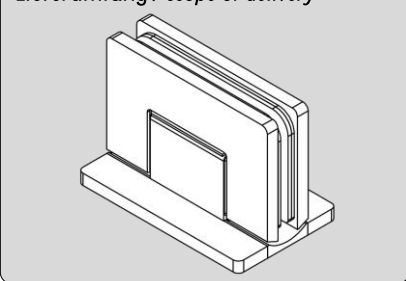

## Glasabmessungen / glass dimensions



## Glasbearbeitung / glass preparation

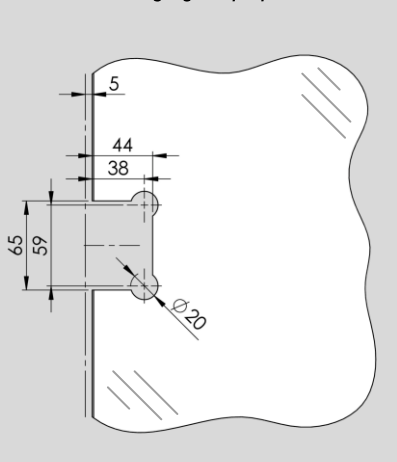

## Vorbereitung Glasdicken / Preparation glass thicknesses

